



Performant de la plaine à la montagne
depuis 1947

FICHE DE RÉFÉRENCE

Commune de St-Martin Route de Combette

Maîtres d'ouvrage:	Etat VS et Commune de Lens
Planning des travaux:	Septembre – octobre 2020
Montant des travaux:	CHF 111'800.—
Descriptif, quantités:	Grave 0/45 = 430 m ³ Enrobé bitumineux = 357 to
Ingénieur / Direction des travaux	Bureau d'ingénieur Pra-Sion

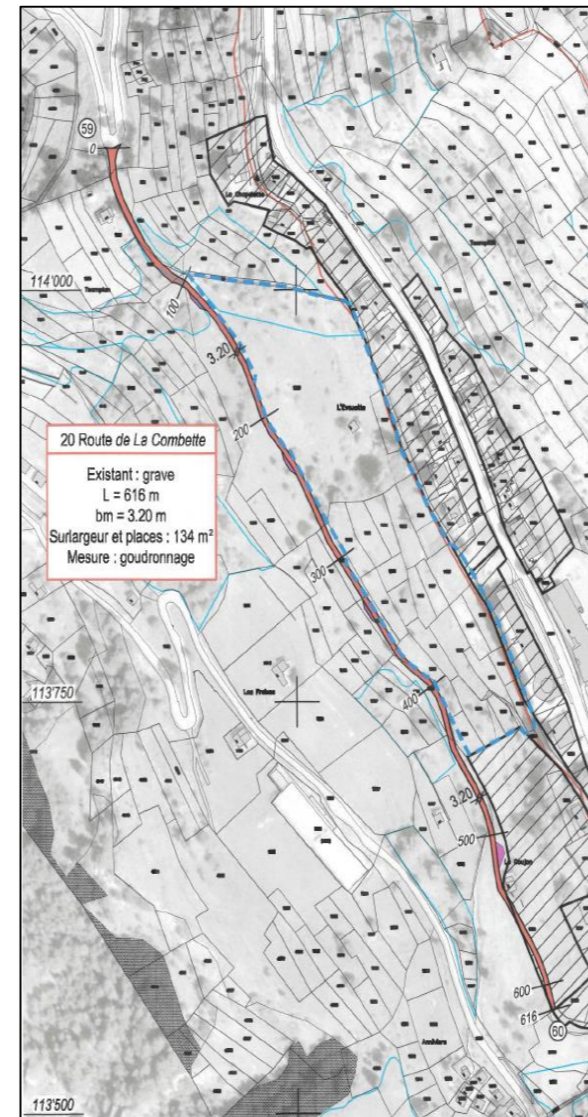
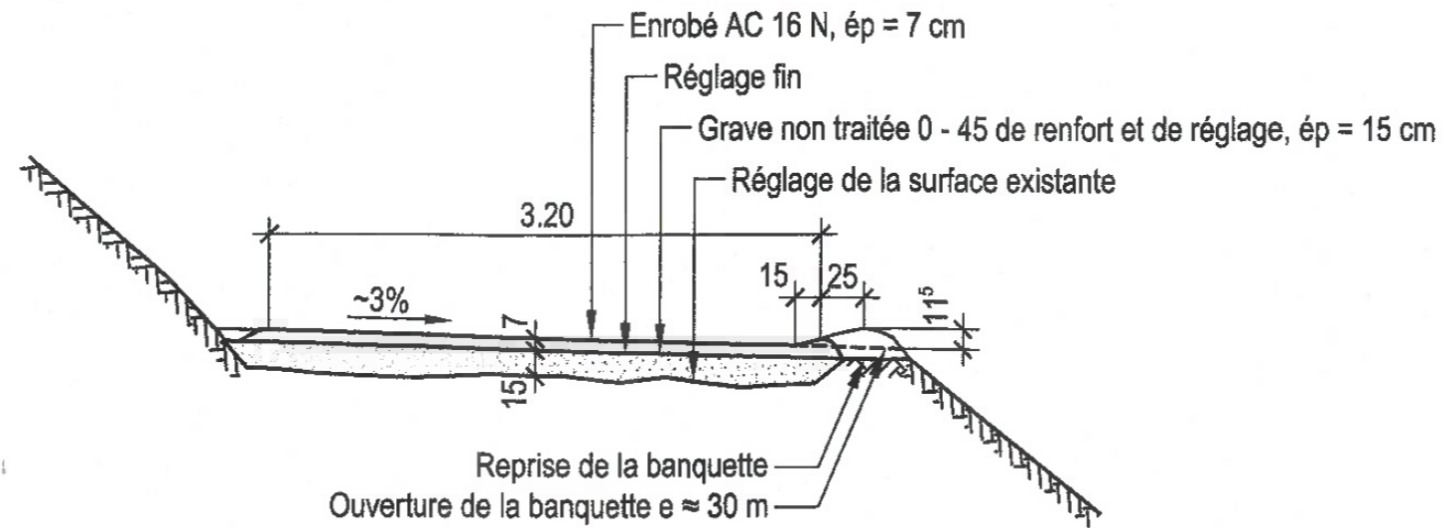

Contexte du chantier:

Assainissement des routes agricoles sur le territoire de la Commune de St-Martin à Suen (lot 1 – 2019) et à St-Martin (lot 2 – 2020).

Restructuration de la chaussée et pose de l'enrobé.

Solioz & Merkli Travaux Publics SA
Rte de Pramagnon 16
3979 Grône

www.solioz-merkli.ch



Scan me